

**SCHÉMA B : ASSEMBLÉE D'AJOUTS**

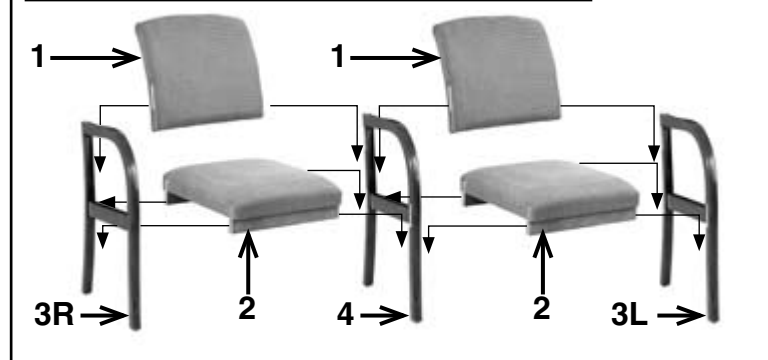

PIÈCES - G711C	QTÉ
1. Coussin du dossier.. . . . .	1
2. Coussin du siège . . . . .	1
3. Cadre gauche (3L) et droit (3R)	2

PIÈCES DU JEU D'AJOUTS - G7CA	QTÉ
1. Coussin du dossier.. . . . .	1
2. Coussin du siège.. . . . .	1
4. Cadre pour l'ajout au milieu. . . .	1

Retirez toutes les pièces de la boîte en carton, séparez-les dans les numéros de pièces indiqués sur la liste et assurez-vous que les quantités de pièces sont correctes.

**ÉTAPE 1** Attachez le coussin du siège (2) aux cadres droit et gauche (3R et 3L) en insérant la traverse 2 dans la traverse 1 **TEL QU'INDIQUÉ DANS LE SCHÉMA A. NOTE : GARDEZ LES CADRES DROIT ET GAUCHE (3R ET 3L) LESTÉS LORSQUE VOUS ATTACHEZ LES TRAVERSESE.** Si vous utilisez le JEU D'AJOUTS, installez uniquement un cadre (3L ou 3R) et utilisez le cadre pour l'ajout au milieu (4). Installez le cadre original (3L ou 3R) à la fin du JEU D'AJOUTS **TEL QU'INDIQUÉ DANS LE SCHÉMA B. NOTE : GARDEZ TOUS LES CADRES (3R, 3L et 4) LESTÉS LORSQUE VOUS ATTACHEZ LES TRAVERSESE.**  
**ÉTAPE 2** Attachez les coussins du dossier (1) en insérant la traverse 2 dans la traverse 1 **TEL QU'INDIQUÉ DANS LE SCHÉMA A.**



**WARNING**

1. Use this product only one person at a time.
2. Do not use this chair unless all bolts, screws and knobs are securely tightened.
3. Check that all bolts screws and knobs are tight every three months or as needed.
4. Dispose of packing material properly. Do not use plastic cover as head covering. It may cause suffocation.
5. Do not use chair as a stepladder.
6. Use this chair for its intended purpose only.
7. Use mild detergent only for cleaning.

**WARRANTY**

ProLine II Wood chairs are warranted\* from date of purchase against failure due to material and workmanship as follows:

- 5 years on structural integrity of chair frame.
- 3 years on upholstery fabric against wear and deterioration.

To make a warranty claim, contact Parts Department. Provide model number, proof of purchase, and description of the problem and obtain return authorization. At it's option Office Star Products will:

- (a) Supply compatible components of current manufacture.
- (b) Repair the customer's component. The customer must prepay freight on any components returned to the factory. Return freight on components still in warranty will be paid by Office Star Products.

*\*All warranties are limited to the original purchaser for normal commercial usage defined as a standard forty hour work week by persons weighing 250 lbs. or less. This warranty will not cover labor, freight or damage from misuse, abuse, negligence, alteration, accident, vandalism, rusting, acts of nature or any other event beyond the control of Office Star Products. The warranty does not cover cosmetic damage that may result from normal use. Liability for incidental or consequential damages is excluded. The user assumes all risk of injury resulting from use of this product. When usage is more than 40 hours per week, a five year warranty on all parts applies. Fabric and foam is warranted for one year. This warranty gives you specific legal rights, and you may also have other rights which vary from state to state.*

All Proline II chairs are built to meet or exceed ANSI BIFMA standards.

Our quality standards are among the highest in the industry. Sometimes, no matter how hard we try, there are times when parts are damaged or missing. Our Parts Department will do everything possible to promptly remedy the problem. Contact us via e-mail parts@officestar.net, by Fax 1-909-930-5629, or toll free parts number 1-800-950-7262, Monday through Friday 8:00 a.m. - 5:00 p.m. Pacific Time.

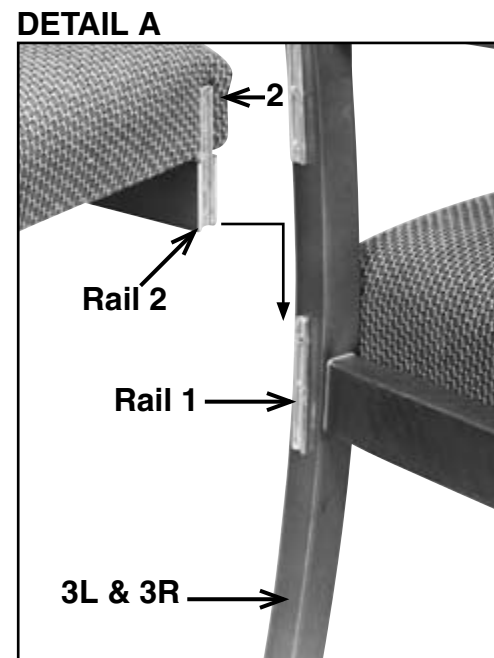
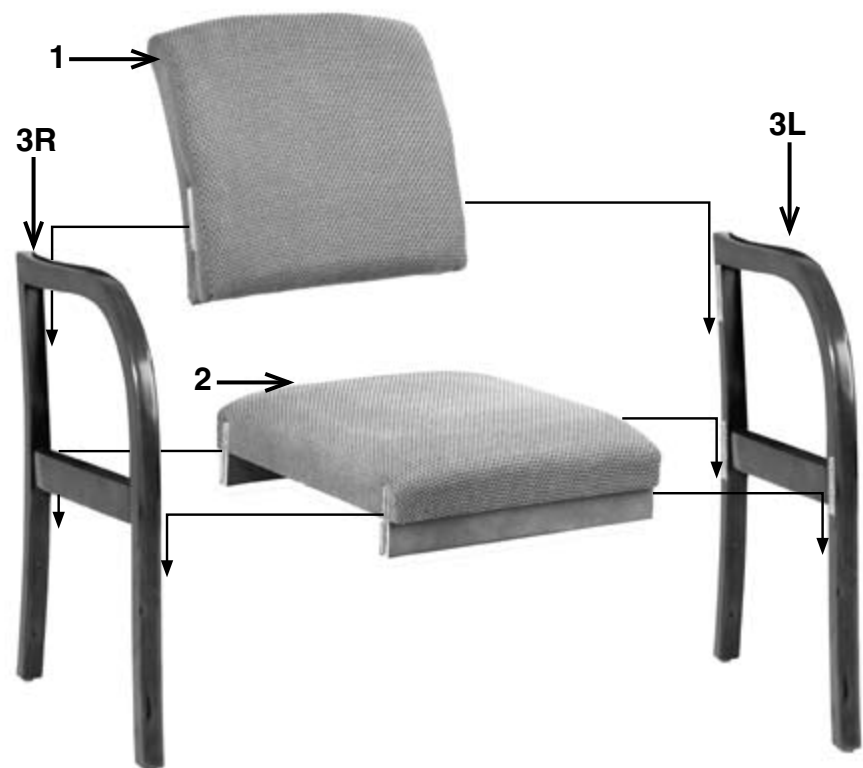

**DETAIL B: ADD-ON ASSEMBLY**

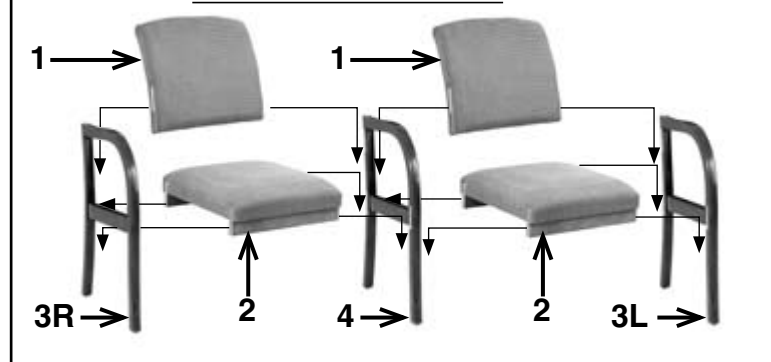

PART - G711C	QTY
1. Back Cushion	1
2. Seat Cushion	1
3. Frame Left (3L) and Right (3R)	2

ADD-ON KIT PARTS - G7CA	QTY
1. Back Cushion	1
2. Seat Cushion	1
4. Middle Add-On Frame	1

**Remove all the parts from carton, separate them into part numbers indicated on the list and make sure part quantities are correct.**

**STEP 1** Attach Seat Cushion (2) to Right and Left Frames (3R & 3L) by inserting Rail 2 into Rail 1 **AS SHOWN IN DETAIL A. NOTE: KEEP RIGHT AND LEFT FRAMES (3R & 3L) EVENLY BALANCED WHEN ATTACHING RAILS.** If using ADD-ON KIT(S) only install one Frame (3L or 3R) and use Middle Add-On Frame(s) (4). Install original Frame (3L or 3R) at end of ADD-ON KIT(S) **AS SHOWN IN DETAIL B. NOTE: KEEP ALL FRAMES (3R, 3L & 4) EVENLY BALANCED WHEN ATTACHING RAILS.**

**STEP 2** Attach Back Cushion(s) (1) by inserting Rail 2 into Rail 1 **AS SHOWN IN DETAIL A.**



**AVERTISSEMENT**

1. Seule une personne à la fois peut utiliser ce produit.
2. Ne pas utiliser ce fauteuil à moins que toutes les vis et tous les boulons et boutons soient resserrés.
3. Vérifier à tous les trois mois ou au besoin que toutes les vis et tous les boulons et boutons sont resserrés.
4. Éliminer les matériaux de conditionnement d'une manière convenable. Ne pas utiliser la couverture en plastique pour couvrir la tête à cause du risque d'étouffement.
5. Ne pas utiliser le fauteuil comme un escabeau.
6. Ce fauteuil ne doit servir qu'à l'usage pour lequel il a été conçu.
7. N'utiliser qu'un détergent liquide doux pour le nettoyage.

**GARANTIE**

Les fauteuils Pro-Line II sont garantis\* à compter de la date d'achat contre les défaillances entraînées par des vices de matériaux et de fabrication comme suit:

- 5 ans sur l'intégrité structurelle du cadre de la chaise.
- Garantie de 3 an sur le tissu d'ameublement et la mousse contre l'usure et la détérioration.

Pour faire une réclamation de garantie, contacter le service des pièces. Fournir le numéro de modèle, preuve de paiement, et une description du problème. À sa discrétion, Office Star Products:

(a) fournira des pièces compatibles de produits courants

(b) réparera la pièce du client. Le client doit payer d'avance les frais de transport de toute pièce retournée à l'usine. Les frais de transport de retour pour des pièces encore sous garantie seront payés par Office Star Product.

*\*Toutes les garanties sont limitées à l'acheteur original et à l'usage commercial normal défini comme l'usage pendant une semaine de travail standard de quarante heures par des personnes pesant 250 lb ou moins. Cette garantie ne couvre pas la main d'oeuvre, le transport ou les dégâts entraînés par la mauvaise utilisation, la négligence, la modification, les accidents, le vandalisme, la rouille, les catastrophes naturelles ou tout autre événement indépendant de la volonté d'Office Star Products. La garantie ne couvre pas des dégâts superficiels qui pourraient se produire au cours de l'utilisation normale. La responsabilité de dommages indirects ou accessoires est exclue. L'utilisateur accepte tout risque de blessure résultant de l'utilisation de ce produit. Si l'usage dépasse 40 heures par semaine, une garantie de cinq ans sur toutes les pièces est applicable. Le tissu et la mousse sont garantis pendant un an. Cette garantie vous accorde des droits spécifiques reconnus par la loi, et vous pouvez avoir d'autres droits qui varient d'un état et d'une province à l'autre.*

Tous les fauteuils Proline II sont construits pour répondre aux normes ANSI BIFMA ou pour dépasser celles-ci.

Nos normes de qualité sont parmi les plus élevées de l'industrie. De temps en temps, malgré nos efforts, il arrive que des pièces soient endommagées ou manquantes. Notre département de pièces fera tout son possible pour régler le problème promptement. Contactez-nous par courriel à parts@officestars.com, par téléphone à 1-909-930-5629 ou à notre numéro sans frais pour le service des pièces à 1-800-950-7262, du lundi au vendredi de 8 h à 17 h, heure du Pacifique.